

PRALLBRECHER – TYPE RCI

TECHNISCHE SPEZIFIKATION

SBM
MINERAL PROCESSING

SBM-Prallbrecher der Type **RCI** gehören zur Gruppe jener Prallzerkleinerungsmaschinen, die sich durch hohe Durchsatzleistungen und große Zerkleinerungsgrade besonders für Recyclinganwendungen und für die Natursteinzerkleinerung von weichen bis mittelharten Materialien auszeichnen.



SYSTEMDATEN

Zerkleinerung von: Recyclingmaterialien und Natursteinen

Aufgabegröße: 0 – 1000 mm

1.200 x 1000 x 500 mm*

Aufgabemenge: 100 bis 500 tph**

Masse: 6.000 bis 16.500 kg

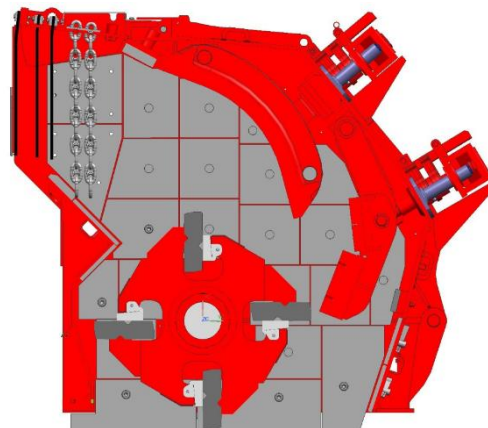

PRALLBRECHER – TYPE RCI

TECHNISCHE SPEZIFIKATION

EINSATZBEREICHE

- für Recyclinganwendungen wie Baurestmassen, Betonabbruch mit Armierungen*** und Asphalt.
- für die Zerkleinerung von weichen bis mittelharten Materialien, wie Kalkstein, Dolomit, Steinkohle
- für die Primärzerkleinerung von mittelhartem Naturstein
- für Primär- und Sekundärzerkleinerung von Recyclingmaterialien auch mit Armierungen
- für verschleißintensive Materialien durch sehr gute Nutzungsgrade der Verschleißteile
- für die Erzeugung von Qualitätsprodukten bei hohem Zerkleinerungsgrad

MERKMALE UND DEREN NUTZEN

100-fach bewährt im mobilen und stationären Einsatz	wirtschaftliche Investition
kompaktes Brechergehäuse	einfache Einbindung in Anlagen möglich
hydraulisch kippbarer Oberteil	optimal für Servicearbeiten
gelenkig eingebaute Prallwerke, hydraulisch verstellbar, mechanisch gesichert	konstante Fertigprodukte, einfach einstellbar für verschiedene Produktanforderungen
oberes Prallwerk als Monoblock ausgeführt	robust, hohes Verschleißvolumen durch Wendbarkeit des Monoblocks
unteres Prallwerk mit aufgeschraubten Prallplatten	einfach wend- und wechselbar, hoher Ausnutzungsgrad
Gehäuseschutz mit überwiegend gleichen Verschleißplatten	einfach wend- und wechselbar
Gehäuseverschleißplatten mit Bolzen und Keil bzw. mit Verschraubung gesichert	einfaches Wenden und Tauschen der Verschleißplatten möglich
optimierte Verschleißteilausführung	geringere Verschleißkosten durch hohe Nutzungsgrade
stabiler Scheibenrotor mit 4 Schlagleisten	einfacher Aufbau, höchste Betriebssicherheit
Rotordreh- und Sicherungsvorrichtung	für optimierten Schlagleistentausch und höchsten Sicherheitsstandard
Verriegelung aller Öffnungen und Rotordrehüberwachung	höchster Sicherheitsstandard
Einlaufkasten mit Gummi- und Kettenvorhängen im Gehäuse integriert	sicherer und kostengünstiger Einbau in Gesamtanlagen
Standardzubehör verfügbar	kostengünstige Integration in Gesamtanlagen einfach durchführbar

PRALLBRECHER – TYPE RCI

TECHNISCHE SPEZIFIKATION

LEISTUNGSDATEN **

Type:	Aufgabekorn- klasse (mm)	Aufgabegröße maximal* (mm)	Durchsatz- leistung** (tph)	Antriebs- leistung (kW)	Zerklein- erungs- grad bis	Typische Produkte (mm)
RCI 09-10-4	0 – 500	800 x 500 x 400	100 – 150	90 - 110	1 : 15	0 – 32; 0 – 56
RCI 11-11-4	0 – 700	900 x 700 x 400	125 – 200	110 - 132	1 : 15	0 – 32; 0 – 56
RCI 12-13-4	0 – 800	1.000 x 800 x 400	200 – 300	132 - 160	1 : 15	0 – 45; 0 – 90
RCI 13-14-4	0 – 1000	1.200 x 1000 x 500	300 – 500	250 – 315	1 : 15	0 – 45; 0 – 90

MASCHINENDATEN

Type:	Aufgabeöffnung b x h (mm)	Rotor- durchmesser (mm)	Rotor- drehzahl (Upm)	Rotor- geschwindigkeit (mps)	Masse (kg)	Absaugluft- Menge (m ³ ph)
RCI 09-10-4	960 x 670	912	629 - 838	30 - 40	6.000	4.000
RCI 11-11-4	1.040 x 700	1.060	541 - 721	30 – 40	9.300	5.000
RCI 12-13-4	1.270 x 800	1.160	494 - 659	30 - 40	12.300	6.000
RCI 13-14-4	1.380 x 985	1.300	441 - 588	30 - 40	16.500	10.000

ABMESSUNGEN

Type:	Maßblatt	Transport- volumen (m ³)	Länge (mm)	Breite (mm)	Höhe (mm)	Verstellung der Schwingen
RCI 09-10-4	SL6044755	6,5	1.933	1.795	1.880	hydro-mechanisch
RCI 11-11-4	SL6044756	9,5	2.230	2.082	2.049	hydro-mechanisch
RCI 12-13-4	SL6042347	12,6	2.543	2.285	2.162	hydro-mechanisch
RCI 13-14-4	SL10448016	18,7	2.975	2.417	2.595	hydro-mechanisch

PRALLBRECHER – TYPE RCI

TECHNISCHE SPEZIFIKATION

LIEFERUMFANG

- komplett zusammengebaut und werksseitig abgenommen
- Gehäuse mit Verschleißschutz aus verschleißfestem Blech mit 400 HB an allen materialberührenden Stellen
- Rotor mit Lagerung und Keilriemenscheibe
- 2 Stk Schlagleisten zähhart mit Keramik (hoch) & 2 Stk Schlagleisten zähhart (tief)
- hydraulisch kippbarer Oberteil für einfachen Wartungszugang
- Prallwerke mit hydraulischer Verstellung und mechanischer Sicherung
- oberes Prallwerk, als Monoblock ausgeführt aus Mangan-Guss
- unteres Prallwerk bestückt mit verschleißfestem Blech mit HB 500
- Verriegelung aller Wartungsöffnungen und Rotordrehüberwachung
- Rotordreh- und Sicherungsvorrichtung
- Einlaufkasten mit Ketten- und Gummivorhang
- Hydraulikaggregat inklusive Verrohrung
- Anschlusspläne mit statischen und dynamischen Lastangaben

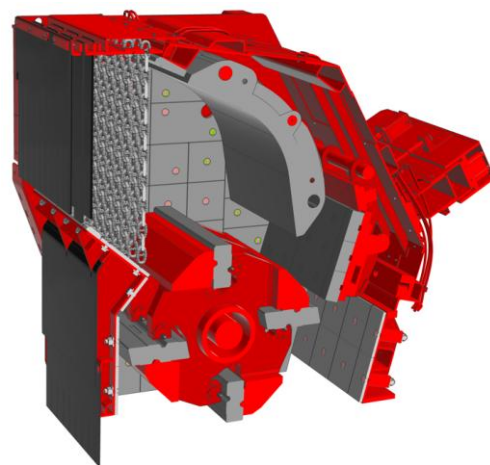

RCI 13-14-4

OPTIONEN / ALTERNATIVEN

- Standardzubehör wie Antriebsteile, Aufgaberinne, Auslaufkasten
- Weitere Verschleißteilqualitäten erhältlich über das SBM After Sales Service!

BEISPIELE FÜR EINSATZDATEN

MAXIMALE DURCHSATZLEISTUNG (TPH) IN ABHÄNGIGKEIT VON DER KLEINSTEN SPALTWEITE**

Spalt (mm)	150	125	100	75	50	25
RCI 09-10-4				150	125	100
RCI 11-11-4			200	175	150	125
RCI 12-13-4		300	275	250	225	200
RCI 13-14-4	500	450	400	350	300	250

* Maximale Kantenlängen des umhüllenden Quaders des größten Aufgabestückes mit unregelmäßiger Form

** Die Leistungsdaten sind Richtwerte für die Auswahl des Brechers und können je nach Material, Zerkleinerungsgrad und Maschineneinstellungen von den angegebenen Bereichen abweichen!

*** max. 30mm dick und max. 200mm aus Betonbrocken ragend

Texte und Abbildungen können Zusatzausrüstungen behandeln oder zeigen. Alle technischen Angaben wurden sorgfältig erstellt, erfolgen jedoch ohne Gewähr. Wir behalten uns das Recht vor, Spezifikationen oder Ausführungen ohne vorherige Ankündigung zu ändern.